

FDW Federkraftbremsen IP 66

Durch die FDW Gehäuseform ist diese Bremse komplett gegen äußere Einflüsse abgedichtet. Eine über 10 Baugrößen konzipierte, robuste Industriebremse für Anwendungen im Außenbereich oder in aggressiver Umgebung.

Diese Federkraftbremse entspricht durch ihr geschlossenes Gehäuse und der staub- und wasserdichten Kabelverschraubung der Schutzart IP 66. Besonders montagefreundlich und wartungsfrei durch fest eingestellten Luftspalt.

Anbauoptionen:

- manuelle Handlüftung abgedichtet
- Gewindebohrung für Geberanbau
- Temperaturfühler
- Stillstandheizung
- Mikroschalter / Sensor zur Funktions- oder Luftspaltüberwachung



Das Unternehmen



Hauptsitz und Endmontage in Bückeburg-Röcke



Werk Bückeburg-Müsingen



Werk Helsen

Die PRECIMA Magnettechnik GmbH wurde im Jahr 1981 gegründet und zählt heute zu den innovativen klassischen Unternehmen des Mittelstandes.

Mit ca.160 Mitarbeitern wird ein umfangreiches Programm an elektrisch schaltbaren Kupplungen und Bremsen für sämtliche Bereiche aus Maschinen- und Apparatebau selbst entwickelt und hergestellt. Das Standardprogramm umfasst je nach Anwendung einen Drehmomentbereich von 0,5 – 1600 Nm. Mit moderner CNC-Fertigung und gut organisierten Montage-

linien werden im Jahr über 550.000 Geräte hergestellt. Ein hoher Eigenfertigungsanteil erlaubt ein Maximum an Flexibilität und kurze Durchlaufzeiten. Unsere eigene Entwicklung ist spezialisiert, auf hohem technischen Niveau kunden-orientierte Lösungen zu erstellen und umzusetzen. Ein lebendiges Qualitäts-Management-System, zertifiziert nach der DIN EN ISO 9001:2008, dokumentiert und sichert die hohen Qualitäts- und Fertigungsansprüche unserer Produkte.

Für den weltweiten Einsatz sind alle Produkte cCSAus approbiert.



PRECIMA MAGNETTECHNIK GmbH
 Röcker Straße 16
 31675 Bückeburg / Germany
 Tel.: ++49 (0)5722 89332-0
 Fax: ++49 (0)5722 89332-2
 E-Mail: info@precima.de

www.precima.de



FDW
 Federkraftbremse
 IP 66

www.precima.de

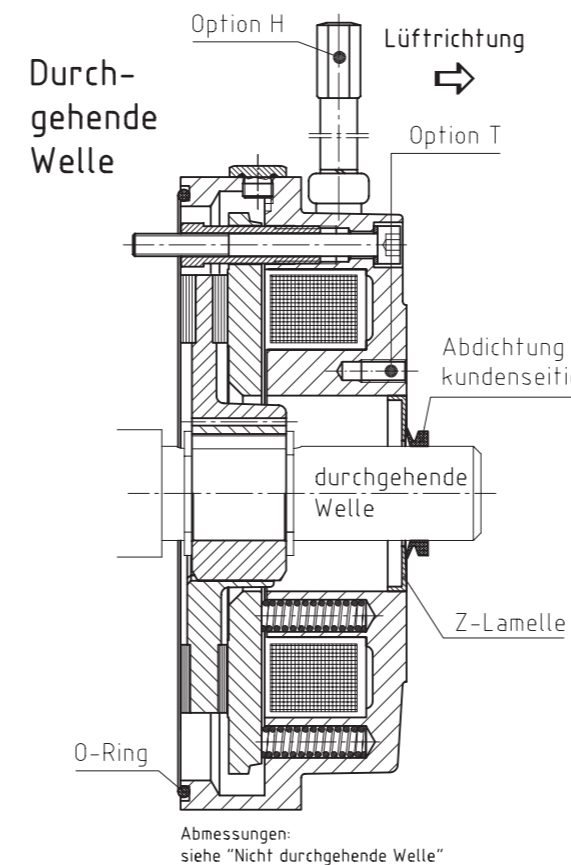
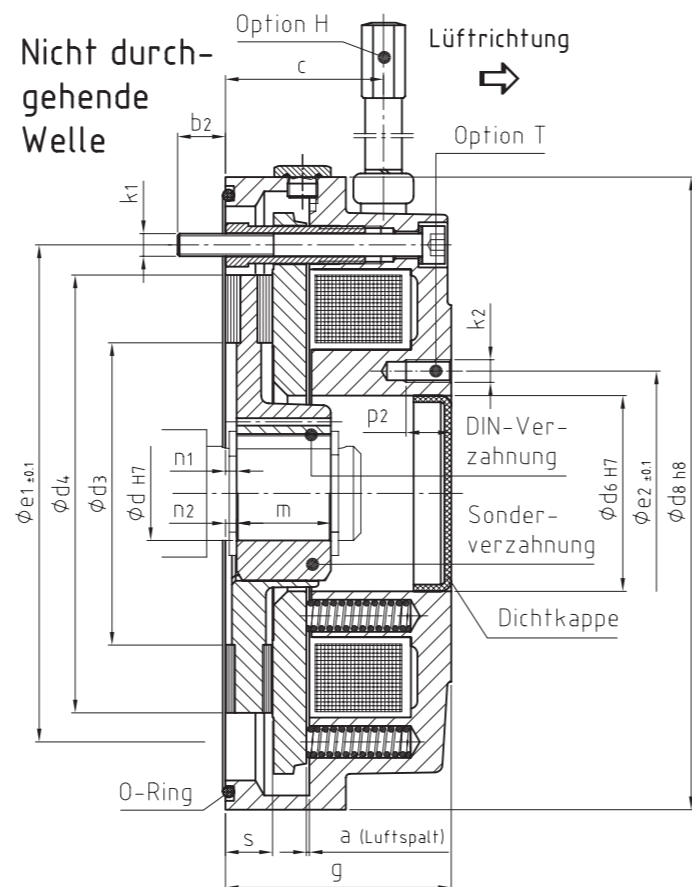
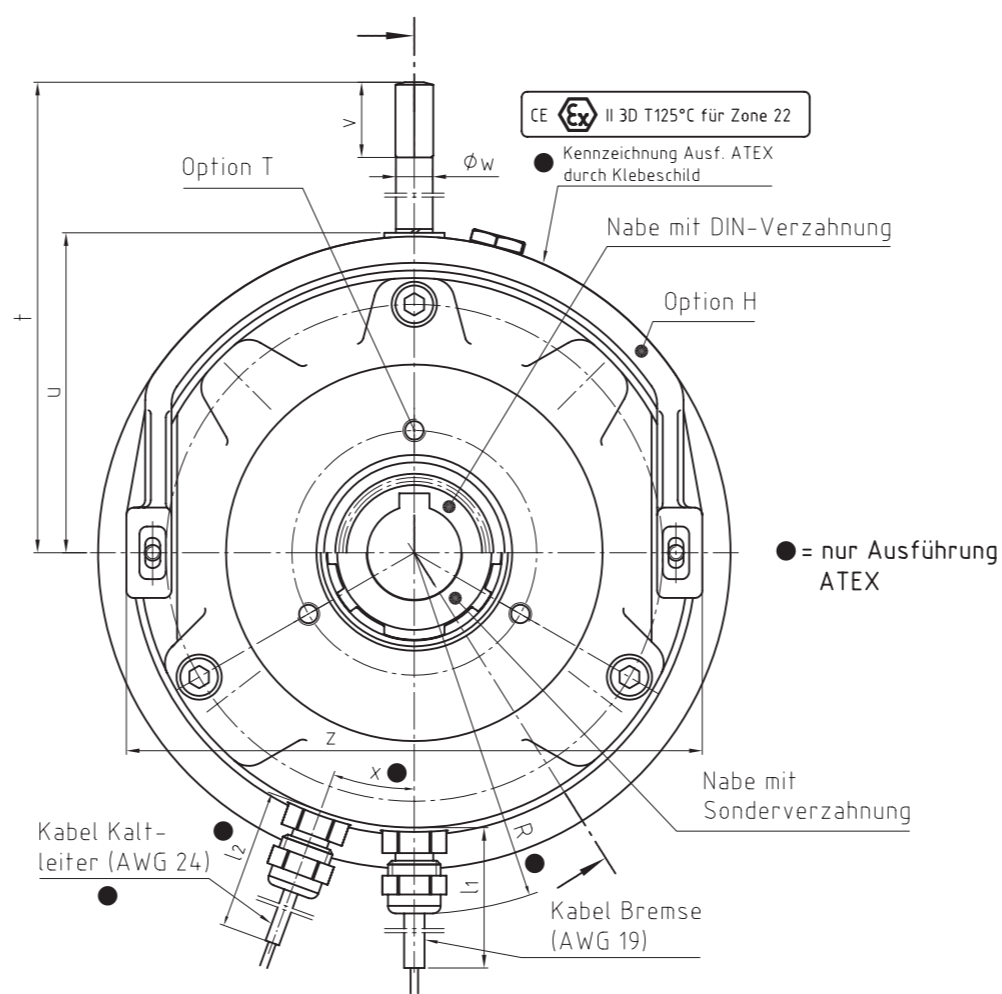
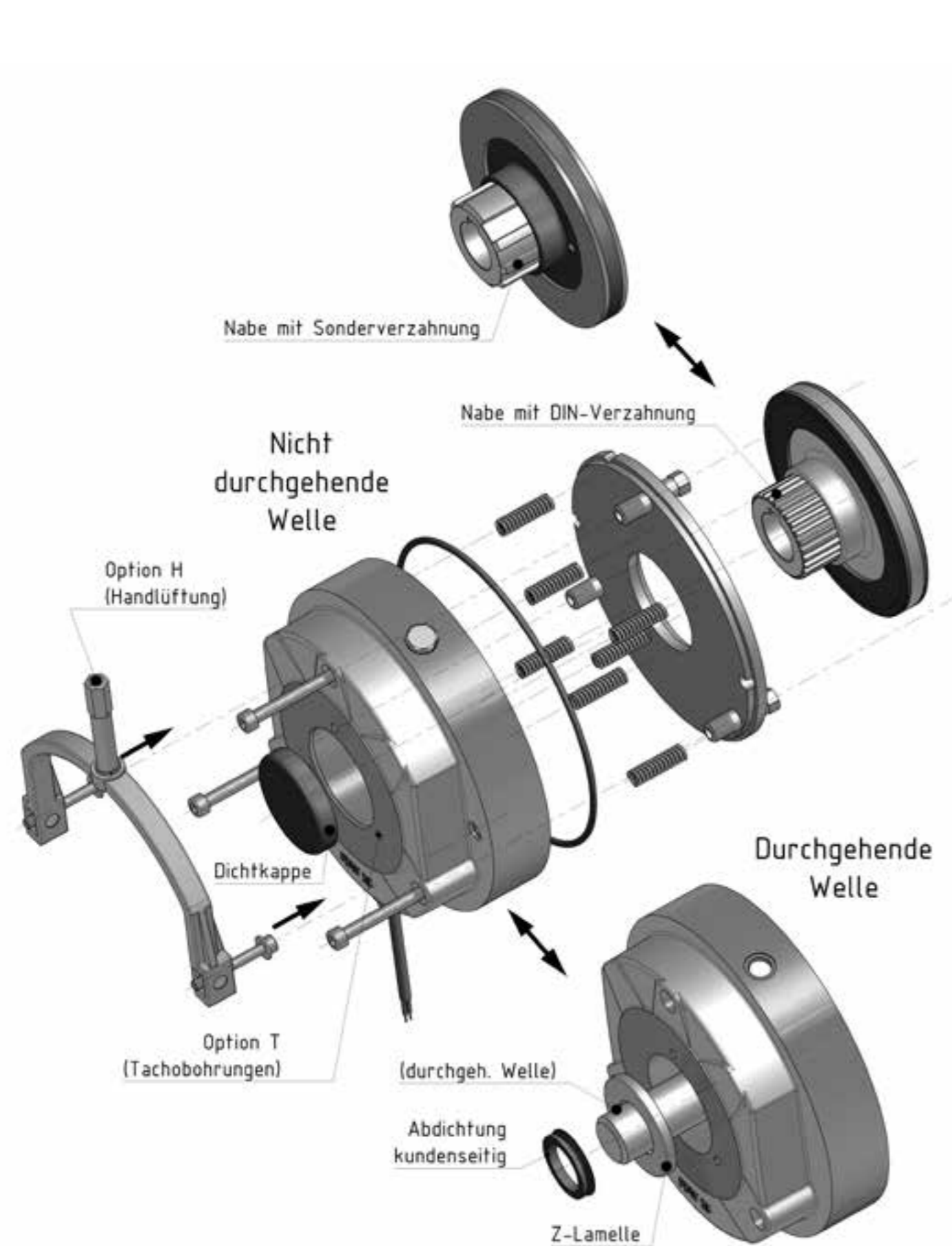

Größe	Bremsmoment M_b [Nm]**	P 20 °C (Watt)	a	b2	c	Nabendurchmesser d ^{H7}	
						Nabe Sonderverzahnung	Nabe DIN-Verzahnung
08	5**	29	0,2 ^{+0,2}	6	30	11/14*/15*	-
10	10**	40	0,2 ^{+0,2}	8,5	43,5	15/19*/20*	14/15
13	20**	49	0,3 ^{+0,2}	12	39	15/20/25	15/20
15	40**	59	0,3 ^{+0,2}	13	42	-	20/25/30
17	60**	87	0,3 ^{+0,2}	14	46	-	25/30/35*
20	100**	110	0,4 ^{+0,2}	14	51,5	-	30/35/40
23	150**	101	0,4 ^{+0,2}	15	58	-	35/40/45
26	250**	140	0,5 ^{+0,2}	19	62	-	40/45/50/55*
30	400**	189	0,5 ^{+0,2}	17	64	-	50/55/60/65*

Größe	d3	d4	d6 ^{H7}	d8 ^{H8}	e1 ±0,1	e2 ±0,1	g	k1	k2
08	42	61,5	26	98	72	34	40	(3 x) M4	(3 x) M4
10	50	78	32	120	90	40	48	(3 x) M5	(3 x) M5
13	62	98	42	145	112	54	53	(3 x) M6	(3 x) M6
15	80	118,5	52	168	132	65	60	(3 x) M6	(3 x) M6
17	84	127,5	62	188	145	75	70	(3 x) M8	(3 x) M8
20	94	152	72	213	170	85	80	(3 x) M8	(3 x) M8
23	120	178	80	245	196	95	90	(3 x) M8	(3 x) M8
26	130	204	90	276	230	110	99	(3 x) M10	(6 x) M10
30	180	255	115	324	278	138	105	(6 x) M10	(6 x) M10

Größe	l1	l2 *	m	n1	n2	p2	R *	s ^(neu)	t	u	v	w	x *	z
08	400	400	18	1,5	0,5	8	54	7,5 ^{-0,1}	100	55	15	8	25°	89
10	500	500	20	2,5	1	12	65	8,5 ^{-0,1}	110	65	15	8	25°	111
13	500	500	20	3,5	1,5	12	79	10,3 ^{-0,1}	135	75	20	10	25°	132
15	600	600	25	3	-	12	89	12,5 ^{-0,1}	140	85	20	10	20°	151
17	600	600	30	3	-	15	98	14,5 ^{-0,1}	165	97	25	12	20°	172
20	600	600	30	3	-	15	110	16,0 ^{-0,1}	186	116	25	12	20°	196
23	600	600	35	4	-	15	125	18,0 ^{-0,1}	200	128	25	12	20°	224
26	600	600	40	4	-	25	140	20,0 ^{-0,1}	285	148	35	19	20°	258
30	600	600	50	4	-	25	164	20,0 ^{-0,1}	310	175	35	19	20°	304

Standard-Passfedernut nach DIN 6885/1-JS9

* Passfedernut nach DIN 6885/3-JS9

** Standardmoment Arbeitsbremse

Standardmoment Haltebremse: ca. 1,5 * M_b

*** Zulässige Abweichungen von M_b bei:

Arbeitsbremsen: -30% (neu) // ±20% (eingelaufen)

Haltebremsen: ±20% (neu) // -10% / +30% (eingelaufen)

Maße in mm

+ nur bei Ausführung ATEX